

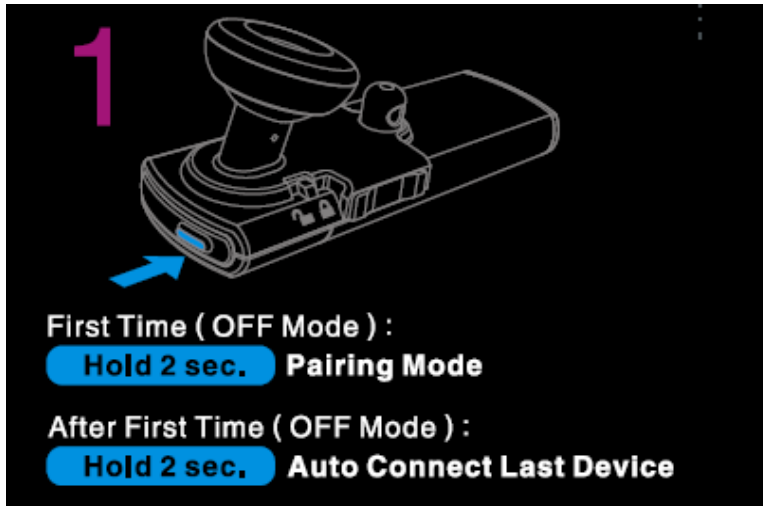

MyVoice 610

藍牙耳機

使用者指南



配對模式 (關閉模式) :
按住 8 秒鐘 停止模式

Easy Pairing

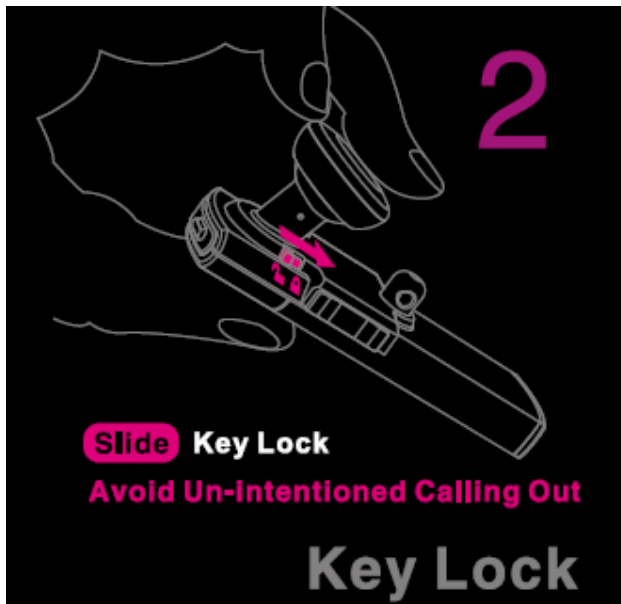

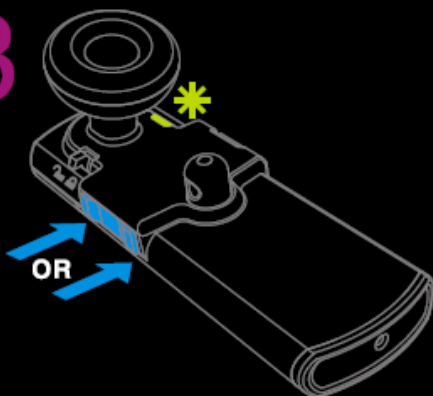

Battery Check

3



Hold 2 sec.

 Over 3.5 Hours Talk Time

 Below 3.5 Hours Talk Time

 Below 45 Minutes Talk Time

按住音量增減鍵並查看狀態指示燈，可檢查電池狀態。

恆亮綠燈 = 3.5 小時以上的通話時間

閃爍綠燈 = 不到 3.5 小時的通話時間

閃爍紅燈 = 不到 45 分鐘的通話時間

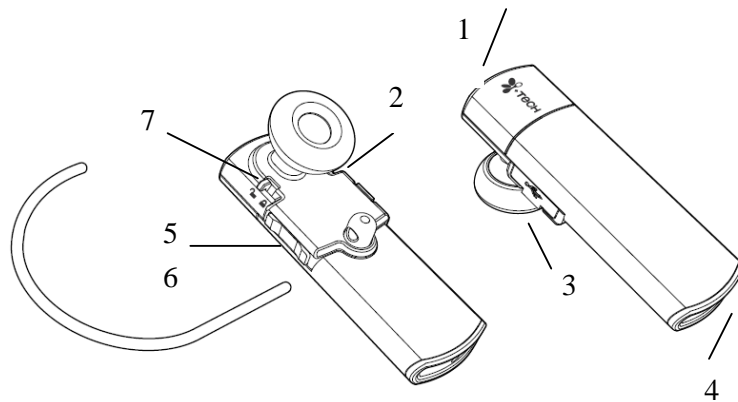
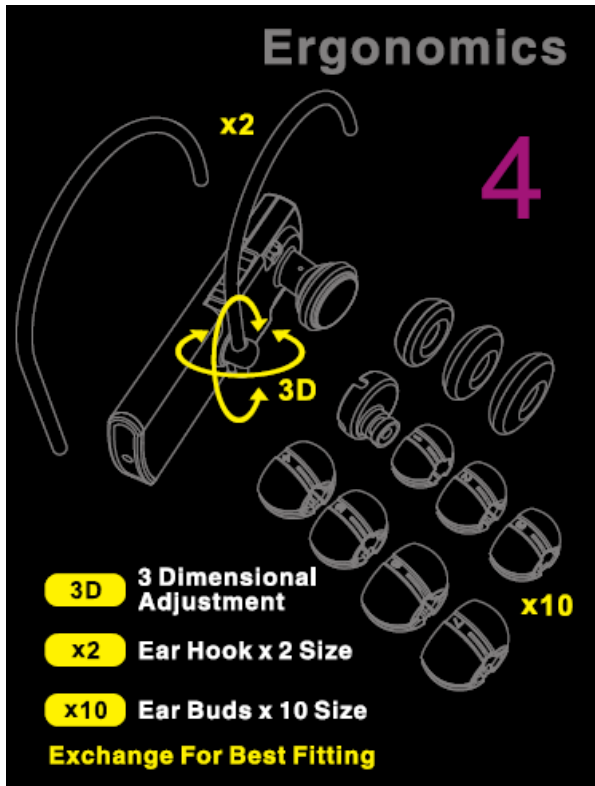

1. 多功能按鈕 (MFB)
 - 開機 / 關機
 - 與行動電話配對
 - 接聽 / 結束來電
 - 來電等候
2. 狀態指示燈
3. Micro-USB 充電插槽
4. 內建麥克風

5. 音量增加
 - 調整音量大小
 - 拒絕 / 轉接來電
6. 音量減少
7. 鎖定鍵

耳機充電

耳機隨附內建式充電電池。第一次使用耳機之前，建議您將電池充飽電量。將充電器的插頭插入 USB 充電插槽，並將主充電器插入 AC 牆壁插座或插入個人電腦/筆記型電腦。

請僅使用隨附的充電器 / USB 充電線，為耳機充電。

快速充電

將耳機充電 15 分鐘可提供 1 小時的通話時間。

耳機狀態	狀態指示燈光
<ul style="list-style-type: none"> • 充電中 (關閉模式) • 已充飽電 (關閉模式) • 低電量 	<ul style="list-style-type: none"> • 恆亮紅燈 • 關閉 • 每 5 分鐘閃爍紅燈 3 次並帶嗶聲
<ul style="list-style-type: none"> • 充電中 (待機模式)* • 已充飽電 (待機模式)* 	<ul style="list-style-type: none"> • 恆亮紅燈 • 關閉

◆ 需要 3 小時的時間，才能將耳機充飽電量。

*警告：請勿在耳機連接至充電器時使用耳機。

將耳機與藍牙行動電話配對

- 1) 確認耳機已位於「關閉」及「鎖定」模式。
- 2) 若要啟動配對模式，請將耳機的 MFB 按住不放 8 秒鐘。狀態指示燈會交替閃爍紅燈與藍燈。
- 3) 啟動行動電話的藍牙功能、搜尋藍牙裝置、選取「MyVoice 610」，然後輸入密碼「0000」。配對完成時，耳機的狀態指示燈將快速閃爍藍燈 5 次，而且您將聽見長嗶嗶聲。

基本操作

功能	按鈕	嗶嗶聲 / 警報器	狀態指示燈
開機	按住 MFB 約 3 秒鐘的時間	短嗶嗶聲	閃爍藍燈 3 次

當您第一次開啓耳機時，耳機會進入配對模式，意即狀態指示燈會交替閃爍藍、紅燈，如此您可以立即將耳機與行動電話進行配對。				
關機	按住 MFB 約 3 秒鐘的時間	長嗶嗶聲	顯示紅、藍燈約 2 秒鐘的時間	
來電		耳麥式耳機發出鈴聲，警報器「開啓」	閃爍紫色燈	
接聽 / 結束來電	按一下 MFB			
拒絕來電*	按兩下「音量增加」	短嗶嗶聲		
電量檢查	在待機模式下，按下「音量增加」或「音量減少」2 秒鐘		>75%	綠燈
			15%-74%	閃爍綠燈
			<15%	閃爍紅燈
鎖定按鍵	在任何模式下將鎖定鍵撥動到「鎖定」位置			
解鎖按鍵	在任何模式下將鎖定鍵撥動到「解鎖」位置	短嗶嗶聲		
在「鎖定」模式下 ，仍可以使用正常操作接聽 / 拒絕來電。				
多方配對 功能讓您可同時將耳機與兩台行動電話配對，若要與 2 台行動電話配對：				
<ol style="list-style-type: none"> 1. 按照正常操作，將耳機與第 1 台行動電話配對，然後關閉耳機 2. 對第 2 台行動電話重複配對程序 3. 透過電話功能表將第 1 台行動電話重新連接到耳機 				
當另一台電話有來電時，按下 MFB 可結束目前的來電並接聽此新的來電				

i.Tech 藍牙耳機是專門設計與藍牙裝置搭配使用。由於不同製造商提供種類繁多的藍牙裝置，因此無法保證耳機可與啓用藍牙的產品之間具有互通性。

產品規格

藍牙規格： v2.1 + EDR 類別 2

支援的藍牙設定： 耳機、免持聽筒

頻率範圍： 範圍 2.4GHz

標準充電時間： 3 小時

通話時間*： 最多 5 小時

待機時間*： 最多 130 小時

尺寸： 52(長) x 17(寬) x 5.5(高) 公釐/

2.0(長) x 0.67(寬) x 0.22(高) 公釐/

重量： 12 克 / 0.42 盎司

* 根據使用者的習慣、不同操作模式與行動電話設定而有所不同。

操作詳細資料

指示燈光

耳機狀態	狀態指示燈光
<ul style="list-style-type: none">低電量電池用盡	<ul style="list-style-type: none">每 5 分鐘閃爍紅燈 3 次並帶嗶聲燈光關閉

如果無法在配對模式啟動後的 3 分鐘內完成配對，耳機的狀態指示燈將快速閃爍藍燈 5 次，並發出 3 次短嗶嗶聲。接著，耳機會關閉。請重複執行步驟 1 到 3，以再次配對裝置。

調整音量	按下「音量增加」或「音量減少」	到達最大或最小音量時會有短嗶嗶聲	
語音撥號*	在待機模式下，按下 MFB 與「音量減少」。	短嗶嗶聲	
請在聽見短嗶嗶聲時，立即說出語音標籤，您必須已經將此語音標籤記錄在行動電話中。			
重撥上次號碼*	在「待機」模式中，按兩下 MFB		
來電轉接 (耳機轉至行動電話)*	按住「音量增加」約 2 秒鐘的時間		
來電轉接 (行動電話轉至耳機)*	按下 MFB 一次		
「來電等候」功能可讓您保留目前的來電者，並接聽第二個來電者的來電。			

若要接聽第二通來電，請按一下 **MFB**。

若要拒絕第二通來電，請按住「音量」鍵 2 秒鐘。

若要切換來電，請按兩下 **MFB**。

若要結束目前的通話，並切換至第二通來電，請按一下 **MFB**。

重設耳機 / 移除配對歷程記錄

您可以將耳機重設回預設設定值。重設動作也將移除耳機與行動電話的配對歷程記錄。

1. 在「關閉」模式中，按住「音量增加」鍵，並將充電線插入充電插槽。狀態指示燈會閃爍兩次藍燈。

2. 放開「音量」鍵。

3. 狀態指示燈將恆亮藍燈，而且耳機會重設。

您也可以透過硬體重設，將耳機重設回預設設定值。

1. 將充電線插入充電插槽。

2. 同時按住「音量」和 **MFB** 鍵。

3. 耳機將會重設。

- 雜音消除
- 多方配對
- 快速充電
- 鋁製收納盒

- 音訊串流
- 風噪消除
- HD 語音增強

- ✓ 可透過耳機使用 VOIP 通話的通用轉接頭
- ✓ 可從智慧手機聆聽音樂的 3.5mm 插孔
- ✓ 內建麥克風，只需觸按一鍵即可享受行動通話與音樂
- ✓ 可調整式耐用頭帶